



Kungsbacka

# Skyltning

Råd och riktlinjer för skyltning  
i Kungsbacka kommun

**BAGERI**

**TAKE  
AWAY**

**FRUKOST  
OCH LUNCH**

**NYBAKAT  
VARJE DAG**

**MÅN-FRE KL. 06-18  
LÖRDAG KL. 08-15**

**KAFFE  
SMÖRGÅSAR  
SALLAD**

**BAGERI**



# För inspiration och vägledning

SKYLTLAR ÄR ETT VANLIGT INSLAG i stadsmiljön, så också i Kungsbacka stad och i kommunens orter. Företag annonserar sina erbjudanden och hänvisar till sin verksamhet, kommunen och organisationer informerar om evenemang och annat som händer.

Informativa, tydliga och rätt placerade skyltar bidrar till att skapa ett levande och välkomnande centrum. Men utanför centrum ska vi ha sparsamt med skyltar så att stadsbilden i det öppna landskapet inte påverkas negativt.

Vi har här samlat råd och riktlinjer om skyltning i kommunen för att inspirera till hur skyltar av olika slag kan sättas upp och för att informera om vilka regler och riktlinjer som gäller.

Vi har delat in råden och riktlinjerna i tre delar

- vad som gäller för skyltar i Kungsbacka stad och i de olika tätorterna
- vad som gäller för olika sorters skyltar
- information om när bygglov och tillstånd krävs, och hur man söker det.

Har du frågor, kontakta  
Kungsbacka direkt  
0300-83 40 00  
[info@kungsbacka.se](mailto:info@kungsbacka.se)

# Innehåll

## Allmänt om skyltar \_\_\_\_\_ 4

- En bra skylt är tydlig och lättläst . . . . . 4
- Anpassa skylten till betraktaren och omgivningen 4
- Ljussatta skyltar bidrar till trygg miljö . . . . . 4
- Montage och underhåll ska hålla hög klass . . . . . 4
- Tänk på miljön när du väljer skylt . . . . . 4
- Oftast krävs bygglov och tillstånd . . . . . 4

## Skyltar i olika miljöer \_\_\_\_\_ 5

- Kungsbacka stads gamla stadskärna. . . . . 5
- Handels- och verksamhetsområden . . . . . 5
- Offentliga institutioner. . . . . 6
- Bostadsområden . . . . . 6
- Trafikmiljöer . . . . . 6
- Hållplatser . . . . . 8
- Trafikleder . . . . . 8
- Entréerna till Kungsbacka stad. . . . . 8
- Park- och naturmiljöer . . . . . 8
- Landsbygden . . . . . 8

## Skylttyper \_\_\_\_\_ 10

- Fasadskyltar . . . . . 10
- Friliggande bokstäver . . . . . 10
- Neonskyltar . . . . . 10
- Fasadmålning. . . . . 10
- Skivskyltar . . . . . 10
- Låds skyltar . . . . . 10
- Skytplatser för utbytbara budskap . . . . . 10
- Skyltar som visar fastighetsägare . . . . . 10
- Flaggskyltar . . . . . 10
- Högt placerade skyltar . . . . . 10
- Skyltar på och i fönster . . . . . 10
- Fönstertäckning vid ombyggnad . . . . . 12
- Markiser . . . . . 12
- Jalusier. . . . . 12

- Fristående skyltar . . . . . 12
- Affischpelare. . . . . 12
- Trottoarpratere. . . . . 12
- Verksamhetsskyltar . . . . . 13
- Informations- och orienteringstavlor. . . . . 13
- Små reklamvitriner. . . . . 13
- Stora reklamskyltar . . . . . 13
- Tillfälliga skyltar . . . . . 14
- Byggplatsskyltar . . . . . 14
- Ersättningskyltar . . . . . 14
- Mjuka skyltar. . . . . 14
- Flaggor och flaggstänger. . . . . 14
- Vepor. . . . . 14
- Banderoller. . . . . 14
- Banér. . . . . 14
- Viktiga mått när du ska sätta upp  
en markis, flagga eller skylt . . . . . 15
- Elektroniska skyltar . . . . . 16
- Lokalisering . . . . . 16
- Elektroniska skyltar på fasad . . . . . 16
- Elektroniska skyltar bakom fönster . . . . . 16
- Elektroniska skyltar i trafikmiljö . . . . . 16

## När behövs bygglov och tillstånd \_\_\_\_\_ 18

- Bygglov från kommunen . . . . . 18
- Tillstånd från Polisen. . . . . 18
- Tillstånd från Trafikverket och Länsstyrelsen . . . 18
- Flera olika lagar avgör i bygglovet . . . . . 18
- Då krävs inget bygglov . . . . . 18
- Kontakta gärna. . . . . 18

## Så söker du bygglov \_\_\_\_\_ 19

- Detta ska du lämna in i din ansökan . . . . . 19



Länsförsäkringar  
Halland

## Allmänt om skyltar

### **En bra skylt är tydlig och lättläst**

Budskap på skyltar, affischer och vepor ska vara enkla att förstå. De ska vara tydliga och innehålla en begränsad mängd information. Det är viktigt att det framgår vem som är budskapets avsändare.

### **Anpassa skylten till betraktaren och omgivningen**

- Anpassa din skylt efter hur betraktaren får budskapet till sig – kort och lättläst till den som kör bil och lite längre budskap för den som går.
- Välj en skylt som stämmer väl med byggnadens eller omgivningens stil.
- Placera och utforma din skylt så att den inte dominerar gatumiljön eller byggnadens fasad.
- Upprepa inte ditt budskap i onödan och sätt heller inte upp större eller fler skyltar än nödvändigt.
- Om flera verksamheter finns i samma hus är det bra att ha en gemensam utformning av sina skyltar. För större fastigheter med många hyresgäster bör fastighetsägaren ha ett särskilt skyltprogram.

### **Ljussatta skyltar bidrar till trygg miljö**

Ljussatta skyltar kompletterar gatubelysningen så att staden och orterna känns attraktiva och säkra att besöka. De bidrar till att skapa en trygg miljö på kvällar och nätter.

### **Montage och underhåll ska hålla hög klass**

Montera din skylt, markis, flagga eller vepa så att det blir minsta möjliga åverkan i mark och på fasader. Håll också information och företagsnamn ständigt uppdaterade och anordningarna rena och fungerande. Då har vi en fin miljö i staden och i våra orter.

### **Tänk på miljön när du väljer skylt**

När du sätter upp en skylt påverkar du miljön på olika sätt beroende på vilket material skylten är gjord av, om det innehåller farliga ämnen, hur mycket energi som krävs för belysningen.

### **Oftast krävs bygglov och tillstånd**

För de allra flesta skyltar behöver du söka bygglov hos kommunen eller tillstånd från Polisen. Läs mer på sidan 18 om vad som gäller.

# Skyltar i olika miljöer

Här har vi samlat de råd och regler som gäller för skyltar i Kungsbacka stad och i kommunens tätorter Anneberg, Kullavik, Särö, Vallda, Onsala, Fjärås, Åsa och Frillesås. För Kungsbacka stads gamla stadskärna gäller dessutom särskilda regler.

## Kungsbacka stads gamla stadskärna

Den gamla stadskärnan i Kungsbacka centrum är en kulturmiljö av riksintresse. Det betyder att byggnader måste hanteras med omsorg så att inte kulturmiljön och dess karaktär förvanskas. Det ställs höga krav på skyltar som ska sättas upp här.

- Omsorg om skyltens utformning krävs för att få ett bygglov.
- Bokstäver på fasaderna eller dubbelsidiga flaggskyltar i smide eller plåt är att föredra, liksom belysta skyltar.
- Låds skyltar med inbyggd belysning ska undvikas.
- Rörliga, blinkande eller bildväxlande skyltar får inte sättas upp.
- För fristående skyltar har vi här en mycket restriktiv hållning och höga krav ställs på skyltens utformning för att få bygglov.
- Trottoarpratere med särskild utformning tillåts.

## Handels- och verksamhetsområden

I handels- och verksamhetsområden finns behov av att informera om vilka verksamheter som finns i området och i de olika byggnaderna, oftast med namn, logotyp och information om till exempel öppettider.

Byggnaderna är ofta stora och de som besöker områdena förflyttar sig ofta med bil. Det krävs mycket för att fånga uppmärksamheten.

- Stora skyltar tillåts.
- En fristående skylt med samlad information om vilka verksamheter som finns inom ett handels- eller verksamhetsområde underlättar kontakten med företagen.
- Skyltar med information om företagsnamn och verksamhet ska i första hand placeras på fasaden invid den verksamhet som skylten gäller.
- Fasta skyltar för reklambudskap tillåts.
- Tillfälliga skyltar och anordningar med reklambudskap är kommunen restriktiv till.
- Bygglov från kommunen krävs för de flesta skyltar.





## Offentliga institutioner

I miljöer nära offentliga institutioner ska skyltningen vara sparsam.

- Skyltar för information om företag och institutioner tillåts.
- Reklamskyltar tillåts inte.
- Bygglov från kommunen krävs för de flesta skyltar.

## Bostadsområden

I bostadsområdena värnar vi miljöerna och är därför restriktiva med skyltar.

- Skyltar med information om områdets olika adresser tillåts.
- Skyltar på fasader för information om verksamheter tillåts.
- Reklamskyltar kan i vissa fall tillåtas för butiker och företag i området.
- Bygglov och eventuellt tillstånd från den som ansvarar för gata eller väg krävs.



## Trafikmiljöer

Kommunen och Trafikverket skyltar med vägmärken för vägvisning för att guida fordonstrafik och gående. I Kungsbacka kommun har vi en restriktiv hållning till andra skyltar i trafikmiljöer. Vägområdena bör hållas fria från skyltar som inte har med trafiken att göra.

- Kommunen sköter vägvisning till platser och verksamheter av allmänt intresse. Skylt i till exempel en vägkorsning för att informera om en närliggande verksamhet tillåts inte.
- Inom områden där detaljplan gäller är det inte tillåtet att utan bygglov sätta upp informationsbudskap på anordningar som inte är skyltar, till exempel på uppställda containrar eller lastbilsflak på en åker utmed en väg. En sådan anordning kan distrahera bilförare och har en negativ inverkan på såväl trafiksäkerheten som landskapsbilden. Om man inte följer reglerna upprättar kommunen ett tillsynsärende som kan leda till sanktionsavgifter eller andra åtgärder.
- Reklamskyltar kan i vissa fall få sättas upp om de inte skapar trafikfarliga situationer.
- För att få sätta upp skyltar utefter vägar krävs tillstånd från väghållaren. Det är antingen Trafikverket, kommunen eller en vägförening som är väghållare och ansvarar för en väg.



## Skytplacering i handels- och verksamhetsområden

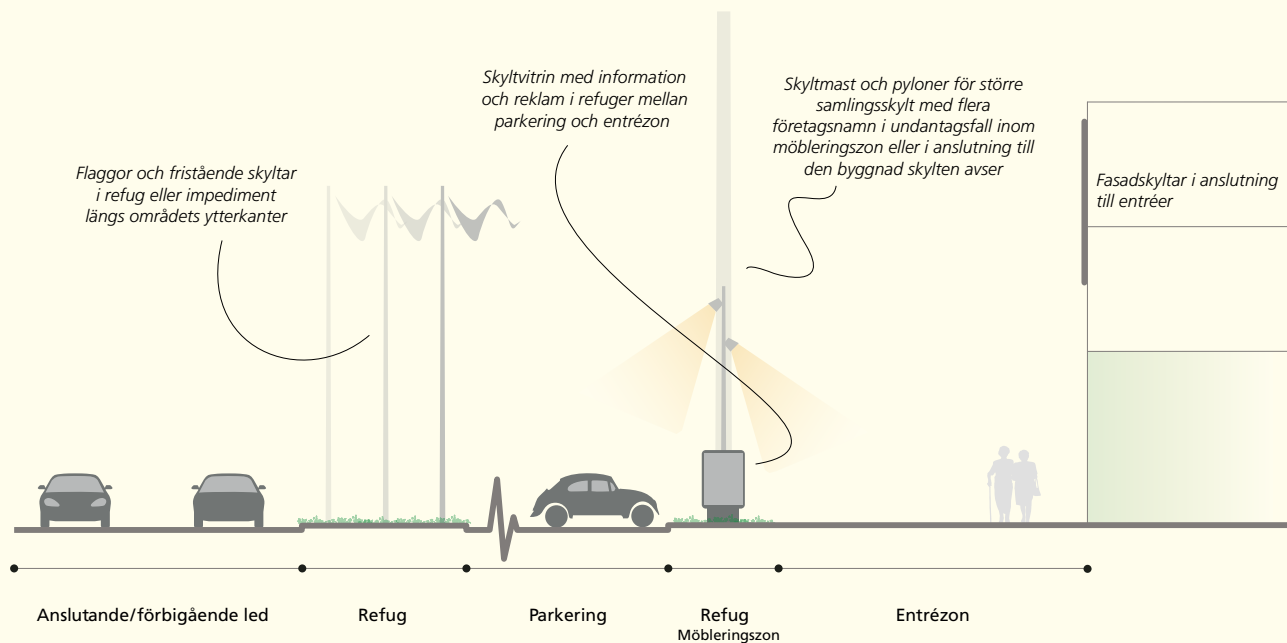

## Skytplacering vid torg och öppna platser

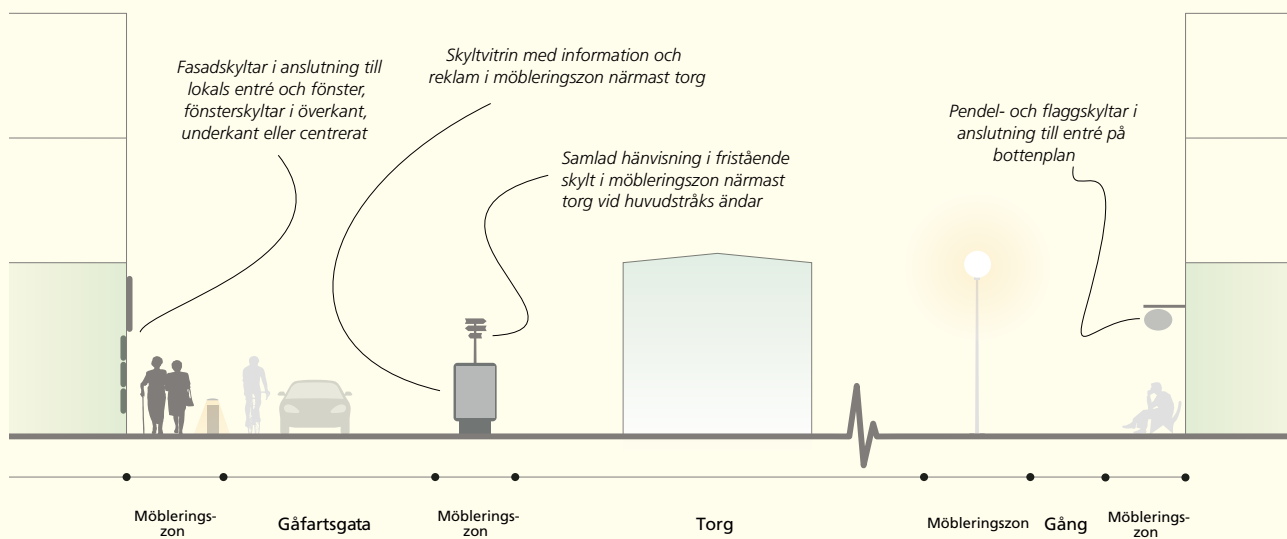



## Hållplatser

- Vid många hållplatser finns möjlighet att sätta upp reklamskyltar i hållplatsens väderskydd eller i fristående skyltvitriner vid hållplatsens ena ände. Reklamplatserna säljs av leverantörer som är upphandlade av den myndighet som ansvarar för kollektivtrafiken.
- Skyltning med information om verksamhet i närheten får inte finnas på hållplatsen.

## Trafikleder

- Längs stora trafikleder kan reklamskyltar i vissa fall tillåtas om de inte skapar trafikfarliga situationer vid korsningar och övergångsställen. Det ska gå att komma fram till dem på ett säkert sätt för service och för att sköta vägrenen och gräsytor runt omkring.



## Entréerna till Kungsbacka stad

I de tre entréerna till Kungsbacka stad från E6/E20 Arendalsleden, Säröleden och Onsalaleden får stadens välkomstsyltar placeras i direkt anslutning till den första cirkulationsplatsen. Stor vikt läggs vid skyltarnas utformning, karaktär, storlek och anpassning till miljön.

## Park- och naturmiljöer

- Kommunens skyltar för vägvisning får sättas upp.
- Skyltar med information om kulturmiljöer, om natur- och fågelliv får sättas upp.
- Informationsskyltar om verksamheter och för reklam tillåts inte.

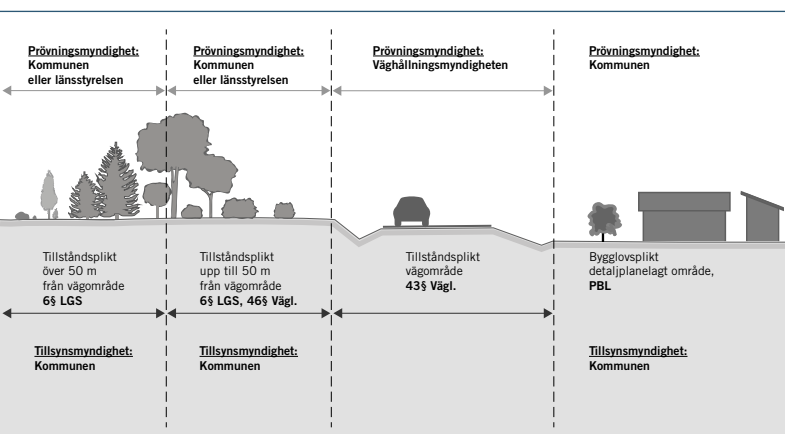

## Landsbygden

Om du vill sätta upp en skylt i ett område där kommunen inte har gjort en detaljplan behöver du inte söka bygglov, men då gäller allmänna krav på varsamhet enligt plan- och bygglagen.

Att sätta upp skyltar vid allmän väg, inom ett avstånd av 50 meter från ett vägområde, kräver tillstånd från länsstyrelsen.

Skyltning av verksamhet som inte finns i anslutning till skylten upplevs ofta som ett störande inslag i landskapet.

Bilden till vänster från Naturvårdsverket.



## Skyltplacering vid hållplatser

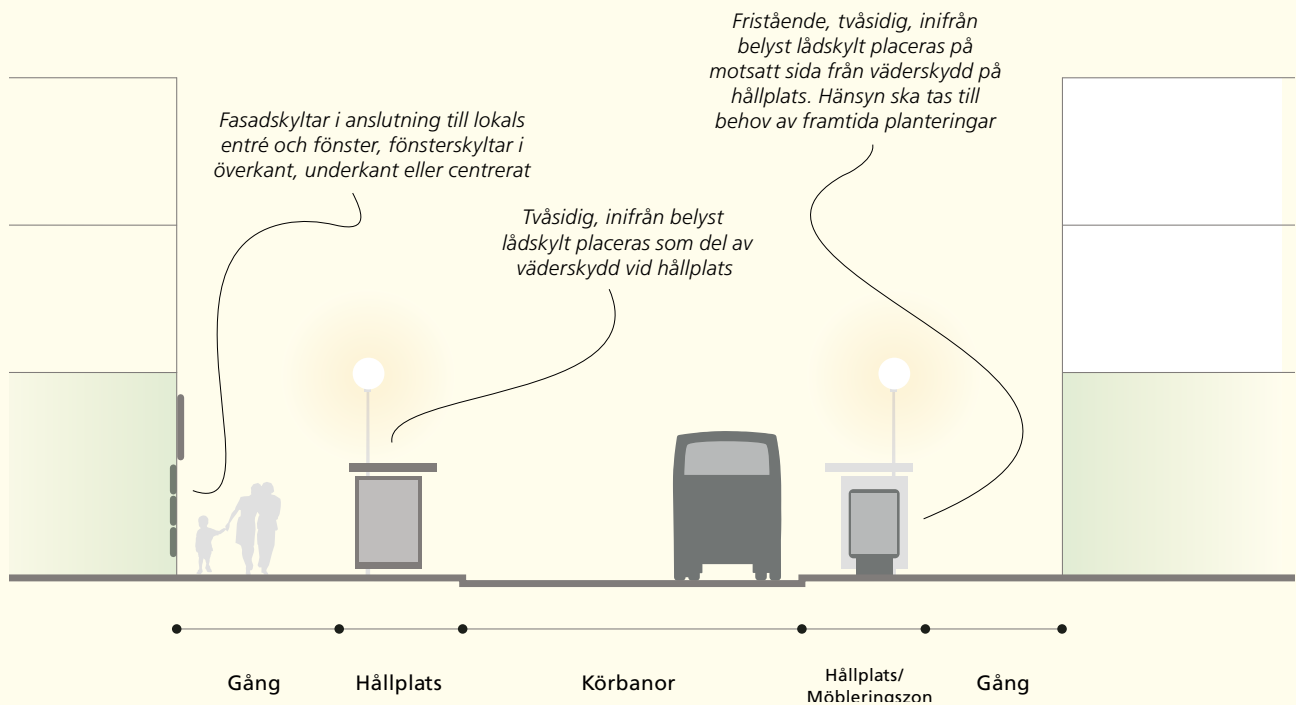

## Skyltplacering i stadskvarter

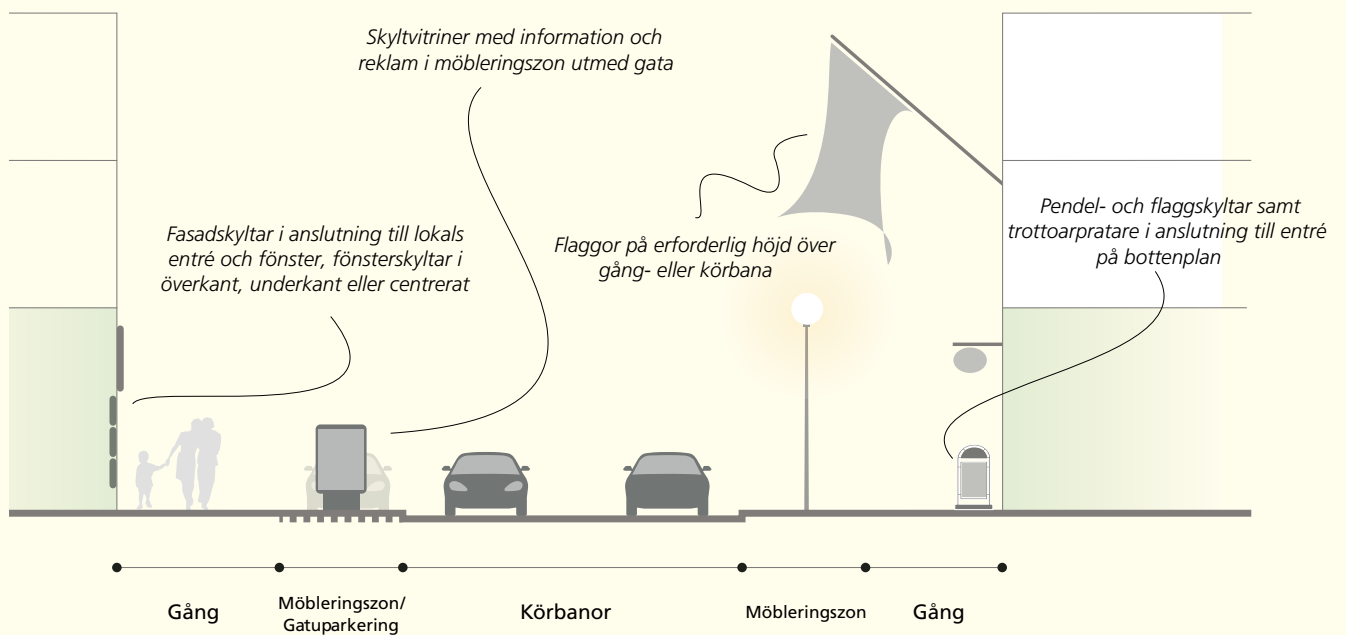

# Skylttyper

Varje typ av skylt har sina speciella egenskaper. Här beskriver olika sorters skyltar och vad du bör tänka på när du ska sätta upp dem.

## Fasadskyltar

Fasadskyltar är skyltning på eller hängande ut från en byggnads fasad. Skyltarna ska anpassas till och vara underordnade byggnaden, gaturummet och den omkringliggande miljön för att skapa en fin atmosfär. Skyltarnas storlek, antal och placering är av stor vikt för att inte skapa en överdriven skyltning som ger ett rörigt intryck och där budskapet försvinner i mängden av konkurrerande information.

## Friliggande bokstäver

Skyltar med friliggande bokstäver eller symboler på fasaden passar bra in i de flesta miljöer. Utseendet blir elegant och de bakomliggande fasaddetaljerna syns. För att öka läsbarheten kan sidan på bokstäverna ges en annan färg än framsidan. Ett alternativ till helt frilagda skyltfigurer är bokstäver eller figurer placerade på transparanta skivor.

## Neonskyltar

Neonrör kan ge spännande former och ett fint ljus under kvällar och nätter. Tekniken ger stor frihet i utformningen vilket gör bokstäver och symboler möjliga att anpassa till de flesta fasader.

## Fasadmålning

En enkel och ofta stilig skyltning är målade bokstäver direkt på fasaden. Med rätt storlek och utformning i förhållande till byggnadens arkitektur blir budskapet tydligt och enkelt att läsa.

## Skivskyltar

Den enklaste skivskylten är en skiva i plåt, plast eller trä med målade, tryckta eller påklistrade texter. Flera skivskyltar på samma byggnad bör samordnas i ett skyltprogram så att de till exempel har samma bakgrundsfärg.

## Lådskyltar

Skyltlådor ska noggrant anpassas till byggnadens indelning och färg för att inte bli för dominerande. En front av plastmaterial kan vara svårpassad till byggnadernas arkitektur. Skyltlådor med genomlyst bakgrund i ljusa färger blir oftast iögonfallande. Ljuset från skyltlådan får inte verka störande.

## Skyltplatser för utbytbara budskap

Skyltar med utbytbara budskap kan vara större skyltar vid handels- och verksamhetsområden eller mindre skyltar för till exempel löpsedlar. Placering, storlek och inramning är avgörande.

## Skyltar som visar fastighetsägare

Skyltar som visar vem som äger och förvaltar en fastighet ska placeras på fasaden och bör inte konkurrera med verksamhetsskyltning.

## Flaggskyltar

Med flaggskylt menas en uthängande dubbelsidig skylt från en fasad som ofta är i smide eller plåt – inte i textil. I trånga gaturum som i den inre stadskärnan passar flaggskyltar bra. Flaggskyltar ska helst begränsas till bottenvåningen och placeras i direkt anslutning till verksamheten vid fönster eller dörr. Om de placeras för tätt kan de skymma varandra.

Det är lätt att skyltens belysning blir dominerande. Därför bör belysningen utformas med stor omsorg genom integrering i skyltens infattning.

## Högt placerade skyltar

Skyltar som ska placeras på tak eller ovanför entréplanet påverkar stadsbilden mer och kräver stor omsorg vid utformningen. De är lämpligast i handels- och verksamhetsområden och bör utformas med bokstäver och figurer som går att se igenom. Täckande skyltar ska undvikas. Skyltar som placeras på tak får inte gå över nockhöjd på huset.

## Skyltar på och i fönster

Skyltar placerade på eller i skyltfönster betraktas som en bättre lösning än fasadskyltning eftersom de oftast inte påverkar fasaden och samtidigt är de lätta att byta ut. För skyltar på och i fönster som inte täcker mer än halva fönsterytan behöver du inte söka bygglov.

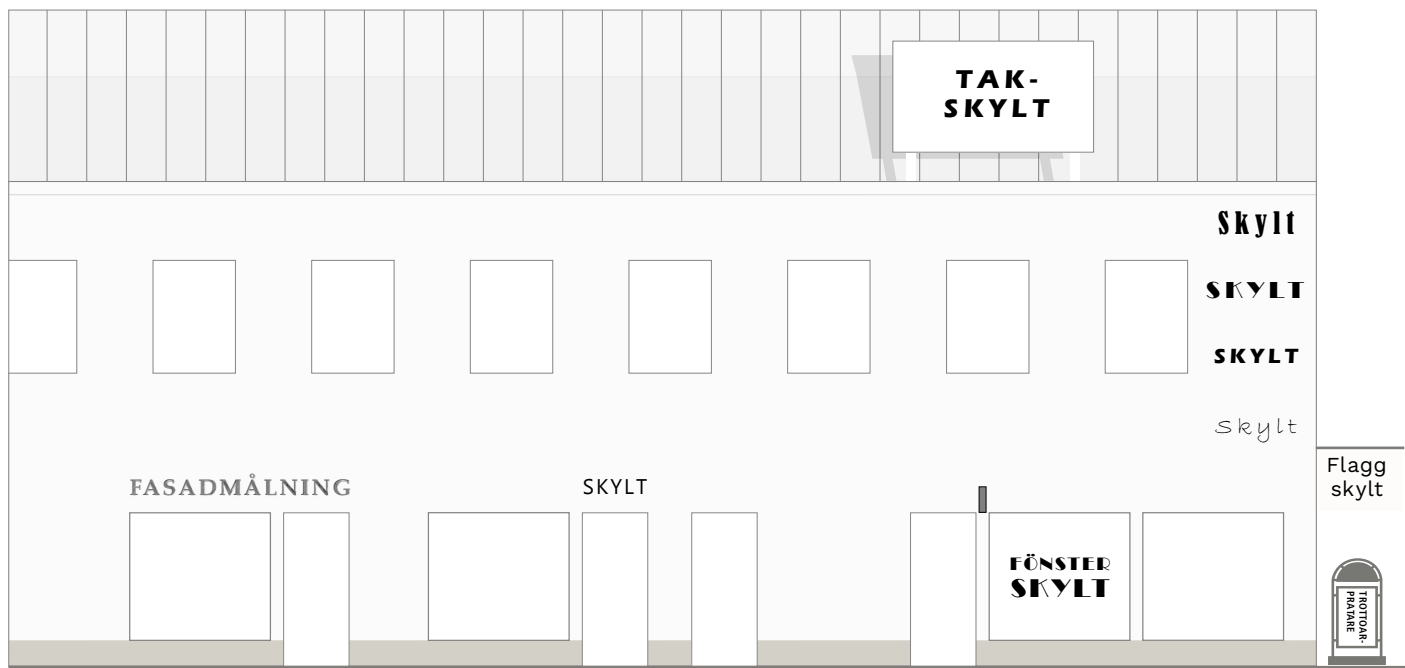



### Fönstertäckning vid ombyggnad

Vid ombyggnad eller om en butikslokal tillfälligt står tom kan fönstren täckas. För det behöver du inte söka bygglov.

### Markiser

Markisen ska följa fasadens indelning och fönstrens form. Färg och form ska anpassas till byggnaden och eventuell reklamtext ska vara placerad i markisens framkant.

Uppfallbara markiser kräver inget bygglov. Fasta och ständigt nedfällda markiser ska undvikas. De mått som gäller när du ska sätta upp markiser i närheten av gång-, cykel- och körbana kan du se i illustrationen på sidan 15.

### Jalusier

I innerstaden och i kulturhistorisk miljö bör stölskydd såsom jalousier inte vara täckande och inte placerade utanpå skyltfönster och entréer. Detta påverkar stadsbilden avsevärt när affärer och verksamheter är stängda. Det är bättre att jalousier och liknande skydd placeras innanför skyltfönstren och vara genomsiktliga, till exempel i form av galler. Täckande och utanpåliggande jalousier kan vara bygglovspliktiga, särskilt när det gäller kulturhistoriskt värdefulla byggnader.

### Fristående skyltar

Fristående skyltar är oftast fastmonterade i marken och ska placeras tillsammans med bänkar och dylikt. De får inte begränsa tillgängligheten för människor eller påverka trafiksäkerheten negativt.

### Affischpelare

Affischpelare är anslagstavlor placerade på platser där mycket folk är i rörelse. På affischpelarna kan föreningar, arrangörer och privatpersoner annonsera evenemang, möten och dylikt. Inget tillstånd krävs för att sätta upp anslag.

### Trottoarpratere

Om du vill sätta upp en trottoarpratere utanför din butik eller ditt företag måste den vara av godkänd modell. Den ska vara en kraftig svart rörkonstruktion med en rund sarg, minst 10 cm hög, nertill och utan utstickande ben.

Trottoarprataren får inte skymma fordonstrafik eller hindra framkomligheten. Fri passage förbi trottoarprataren måste vara minst 1,5 meter.



Du söker tillstånd hos Polisen för att få sätta upp en trottoarpratare. Läs mer om trottoarpratare på [www.kungsbacka.se/trottoarpratare](http://www.kungsbacka.se/trottoarpratare).

### Verksamhetsskyltar

Fristående verksamhetsskyltar kan vara stora dubbelsidiga skyltar på pelare, och de kan upplevas som dominerande. Skyltarnas storlek är anpassad till målgruppen som vanligtvis är bilister och andra trafikanter som passerar i hög hastighet. Innehållet på skyltarna kan vara allmän reklam eller information om vilka verksamheter som finns inom till exempel ett handelsområde.

Skyltarna får inte placeras på allmän plats, i park- och naturområden, nära skolor eller i bostadsområden, inte heller så att trafiksäkerheten påverkas negativt.

### Informations- och orienteringstavlor

Informations- och orienteringstavlor finns främst i verksamhetsområden och vid offentliga institutioner. Syftet är att informera om vilka verksamheter eller funktioner som finns inom området och var de är placerade.

### Reklamvitriner

Reklamvitriner är tvåsidiga och inifrån belysta lådskyltar. Dessa placeras antingen som fristående eller som infällda i hållplatsernas väderskydd.

### Stora reklamskyltar

Stora reklamskyltar kan vara både enkel- och dubbelsidiga och belysta inifrån eller med extern ljuskälla. De är svårplacerade i stadsmiljön och kan med sin storlek dra mycket uppmärksamhet till sig och också distrahera trafikanter. Vi är restriktiva med stora reklamskyltar och ser dem främst placerade i industri-, handels- och verksamhetsområden.

Skylttypen omfattar inte reklamskyltar på uppställda fordonssläp. Dessa är inte tillåtna i planlagt område.



## **Tillfälliga skyltar**

Tillfälliga skyltar kan vara vepor vid kampanjer, ersättningsskyltar och skyltar för byggplatsinformation, ombyggnader, tillfälliga evenemang och tillfälliga hänvisningar. För skyltar som ska användas bara under en begränsad tid kan du söka tidsbegränsat bygglov. Kontakta kommunen för att veta mer om vad som gäller i just ditt fall!

## **Byggplatsskyltar**

Vid nybyggnad eller ombyggnad av en fastighet kan tillfälliga skyltar behöva sättas upp för att ersätta befintliga verksamhetens skyltar, eller för att visa information och reklam med anknytning till platsen. Dessa kallas för byggplatsskyltar och upplyser läsaren om vad som pågår, vem som bygger, visar vägen för leverantörer till bygget eller ger budskap om reklam och erbjudanden som går att ta del av i fastigheten. Allmän reklam utan anknytning till platsen accepterar vi inte på byggplatsskyltar.

Byggplatsskyltar som riktar sig till bilister placeras ofta på fristående master, byggställningar eller som inhägnader. De kan vara belysta eller obelysta.

Byggplatsskyltar får oftast tidsbegränsade bygglov. Skyltarna ska placeras i direkt anslutning till byggarbetsplatsen, helst på kvartersmark men ibland kan allmän plats upplåtas.

För banderoller med information om pågående projekt som sätts upp på bodar och stängsel krävs inget bygglov. Bygglov krävs inte heller för mindre informationsskyltar som riktar sig gång- och cykeltrafikanter vid byggplatser.

## **Ersättningsskyltar**

Om en butik eller verksamhet inte syns på grund av pågående förändringsarbete av fastigheten kan en ersättningsskylt behövas. Ersättningsskyltar som placeras på plank eller byggställning som avgränsar byggarbetsplatsen kräver inte bygglov, men om skylten är en fristående skylt kan bygglov krävas.

## **Mjuka skyltar**

Flaggor och vepor med verksamhetsnamn, logotyper och reklambudskap är detsamma som skyltar. Nedan följer de regler som gäller om du vill använda mjuka skyltar.

## **Flaggor och flaggstänger**

Flaggstänger bör i första hand placeras inom kvartersmark. För flaggor fästa på fasader gäller att

flaggan ska sättas upp minst 2,7 meter över gång- och cykelväg och 4,7 meter över körbana.

Att sätta upp nationsflaggor på flaggstänger kräver inte bygglov, men företagsflaggor och kommersiella flaggor kräver bygglov om antalet överstiger tre.

## **Vepor**

Vepor är vävda skyltar som kan täcka delar av en fasad eller byggställning. Vepor har stor påverkan på stadsmiljön, men användningen är oftast tillfällig. För att få sätta upp en vepa krävs bygglov som oftast blir tidsbegränsat.

## **Banderoller**

Banderoller placeras ofta över en gata från en fasad till en annan och är en smal väv med ett tillfälligt budskap, till exempel en marknad, ett kultur- eller idrotsevenemang.

Enstaka kampanjer kortare än 14 dagar kräver inte bygglov utan enbart polistillstånd och markupplåtelse från kommunen. För längre kampanjer krävs bygglov.

## **Banér**

Banér är vävda skyltar som sätts upp på belyningsstolpar längs stråk. Banér kan endast användas av Kungsbacka kommun och sätts upp vid större evenemang.

## Viktiga mått när du ska sätta upp en markis, flagga eller skylt

- Markiser, flaggor och skyltar ska sättas upp minst 2,5 meter över gångbana och minst 2,7 meter över gång- och cykelbana.
- Skylten får skjuta ut högst 1 meter från fasaden och 0,5 meter från körbanans ytterkant. Den ska placeras så att den inte går högre upp än underkanten på ovanliggande vånings fönster.
- Över körbana eller den del av gångbana som ligger inom 0,5 meter från körbanans kant ska skyltar sättas upp på minst 4,7 meters höjd. Dessa mått är satta för att underlätta för bland annat snöröjningen.
- Trottoarpratarna ska vara av en särskild modell och fri passage förbi trottoarprataren måste vara minst 1,5 meter.

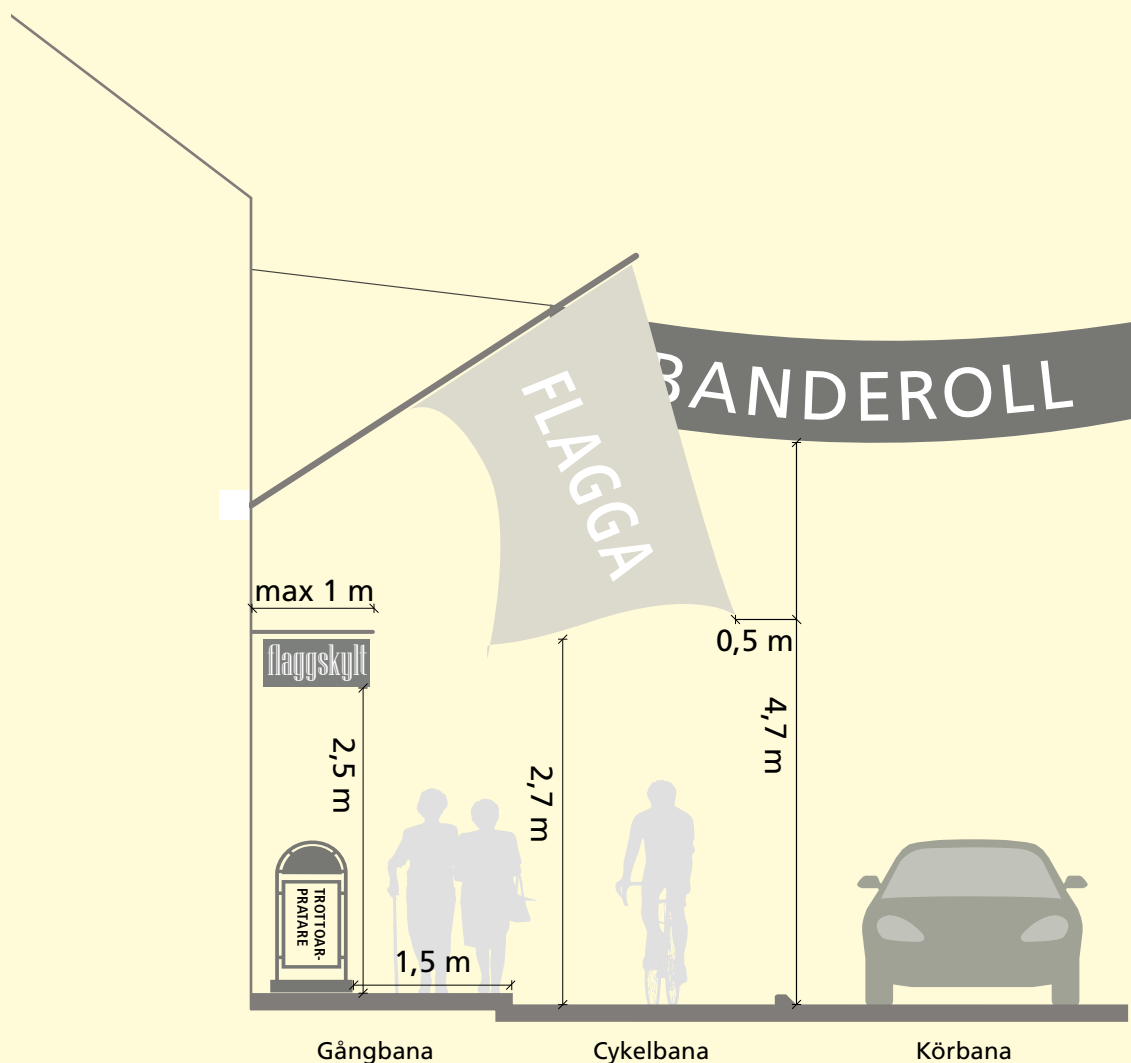



## Elektroniska skyltar

Elektroniska skyltar har stor genomslagskraft och det är enkelt att byta budskap. De lyser även under dygnets ljusa timmar och ska betraktas både som skyltar och ljusanordningar.

Elektroniska skyltar påverkar stadsmiljön, trafiksäkerheten och människor avsevärt mer än skyltar i traditionell mening.

Kommunen ger bygglov i undantagsfall och då i anslutning till verksamheter. Varje plats utreds utifrån trafiksäkerhet och skyltens läge. För elektroniska skyltar med reklambudskap ger vi generellt inte bygglov. För att minska risken för störningar och stressande inslag i stadsmiljön ska bilden på de elektroniska skyltarna inte bytas för ofta.

### Lokalisering

Elektroniska skyltar ska inte placeras så att de riskerar att störa boende, där de kan påverka trafiksäkerheten negativt eller där de stör stads- och landskapsbilden. Den mest lämpliga placeringen är i kommersiella miljöer utanför den gamla stadskärnan, där de i vissa fall kan accepteras.

### Elektroniska skyltar på fasad

Skyltar på fasad eller likvärdiga skyltar, till exempel när de placeras bakom glas och riktas mot allmän plats, ska ha en direkt anknytning till de verksamheter som skylten sprider budskap om. Endast i undantagsfall ger kommunen bygglov för elektroniska skyltar med reklam.

Verksamheters huvudskyltar med namn eller logotyper bör vara analoga.

### Elektroniska skyltar bakom fönster

Elektroniska skyltar i fönster eller bakom glas kan vi ge bygglov till om skylten har budskap som handlar om den verksamhet som finns i lokalen bakom fönstret.

### Elektroniska skyltar i trafikmiljö

Elektroniska skyltar i trafikmiljöer som informerar om verksamheter eller sprider reklam är kommunen mycket restriktiv till eftersom de har negativ inverkan på trafiksäkerheten.





## Tekniska riktlinjer

### Ljusstyrkan

Stora elektroniska skyltar ska ha reglerbar ljus-sensor, som automatiskt justerar ljusstyrkan. Ljusstyrkan ska vara inställd så att bländning eller olägenhet inte uppstår.

### Vid fel

Elektroniska skyltar får varken blinka eller flimra. Vid fel ska skylten stängas av tills felet är åtgärdat.



FOTO: Frida Winter/Mediabank Göteborg & Co

# När behövs bygglov och tillstånd

## Bygglov från kommunen

Inom områden där kommunen har gjort en detaljplan krävs bygglov för att sätta upp, flytta eller väsentligt ändra en skylt, vepa eller liknande. Detta gäller även om skylten sätts upp tillfälligt.

Bygglov söker du hos kommunen. Ta kontakt i god tid innan du beställer eller sätter upp en skylt för att få veta vad som gäller i ditt fall.

## Tillstånd från Polisen

Om du vill sätta upp affischer på husväggar, staket, stolpar eller träd som vetter mot offentlig plats eller i ställ på trottoaren ska du söka tillstånd hos Polisen. En offentlig plats är en gata, trottoar eller park, det vill säga en plats som är tillgänglig för alla och används av många. Platsen ägs ofta av kommunen, men även privat mark kan räknas som offentlig plats.

Kommunens förvaltning för Teknik är remissinstans för den här typen av ärenden och tar ut en avgift för att man upplåter den offentliga platsen. Läs mer på [www.kungsbacka.se/offentligplats](http://www.kungsbacka.se/offentligplats).

## Tillstånd från Trafikverket och Länsstyrelsen

Utefter vägar som Trafikverket ansvarar för behöver du ha deras tillstånd för att få sätta upp skyltar. I många fall krävs även tillstånd från Länsstyrelsen. [På Naturvårdsverkets hemsida kan du läsa mer.](#)

## Flera olika lagar avgör i bygglovet

Enligt plan- och bygglagen 9 kap 8 § och 16 kap 7 § med hänvisning till plan- och byggförordningen 6 kap 3 §, krävs det bygglov för att sätta upp, flytta eller väsentligt ändra skyltar eller ljusanordningar om dessa befinner sig i ett område där kommunen gjort en detaljplan.

Enligt väglagen och lagen med särskilda bestämmelser om gatuhållning och skyltning får skyltar bara sättas upp på platser där de inte äventyrar trafiksäkerheten. De får heller inte distrahera förarna.

## Då krävs inget bygglov

- Affischer som du sätter upp på affischpelare och anslagstavlor
- En orienteringstavla vars area är högst 2,0 m<sup>2</sup>
- Skyltar inomhus eller på insidan av ett skyltfönster
- En skylt vars area är högst 1,0 m<sup>2</sup> med vissa undantag
- Markis som är uppfällbar
- Plastfilm i fönster i gatuplan, som täcker mindre än halva fönsterytan
- Fasadflaggor som är mindre än 0,5 m<sup>2</sup> och som placeras på bottenvåning
- En till tre flaggstänger
- Ombyggnads- och ersättningsskyltar som fästs på byggställning eller liknande
- Om du vill sätta upp en skylt i ett område där kommunen inte har gjort en detaljplan gäller allmänna krav på varsamhet enligt plan- och bygglagen
- Tillfälliga skyltar som inte ska sitta uppe längre än fyra veckor

### Kontakta gärna

För bygglov och frågor om markupplåtelse  
Kungsbacka direkt  
E-post: [info@kungsbacka.se](mailto:info@kungsbacka.se)  
Telefon: 0300-83 40 00  
Hemsida: [www.kungsbacka.se](http://www.kungsbacka.se)

För tillstånd hos Polisen  
Polismyndigheten i Kungsbacka  
Gå till hemsidan [www.polisen.se](http://www.polisen.se). Där finns  
möjlighet att ställa frågor och läsa om tillstånd.  
Telefon: 114 14

För tillstånd hos länsstyrelsen  
Länsstyrelsen i Halland  
E-post: [halland@lansstyrelsen.se](mailto:halland@lansstyrelsen.se)  
Telefon: 010-224 30 00  
Hemsida: [www.lansstyrelsen.se/halland](http://www.lansstyrelsen.se/halland)

# Så söker du bygglov

Du behöver ha bygglov för de allra flesta skyltar och du ansöker direkt på kommunens webbplats [www.kungsbacka.se](http://www.kungsbacka.se). Ta gärna tidigt kontakt med kommunens kundcenter Kungsbacka direkt för att få veta om det du vill göra kräver bygglov eller läs på [www.kungsbacka.se/byggnytt](http://www.kungsbacka.se/byggnytt).

Vill du sätta upp en skylt på en fasad ska du först tala med fastighetsägaren. Det kan finnas ett skyltprogram med riktlinjer för byggnaden.

## Detta ska du lämna in i din ansökan

- Ansökningsuppgifter med fastighetsbeteckning och adress.
- Skalenlig ritning där skyltens utformning och mått framgår. Bifoga gärna fotografier eller fotomontage som beskriver skylten och placeringen.
- För skyltar på fasader ska det finnas med en ritning där skyltens placering är markerad. Dessutom ska kulör på text och skylt anges samt textens storlek.
- Om skylten ska monteras på en ställning ska du bifoga konstruktionsritning.
- För samtliga skyltar krävs en situationsplan.
- För fristående skyltar ska en situationsplan finnas med där placeringen och avståndet till fastighetsgränsen är angivna. Du beställer kartunderlaget till situationsplanen på kommunens webbplats [www.kungsbacka.se](http://www.kungsbacka.se) eller hos Kungsbacka direkt. Kartunderlaget får inte vara äldre än två år.
- För ljussatta skyltar ska ljusstyrka redovisas samt hur ljusstyrkan ska regleras. Ljussatta skyltar får gärna redovisas även i kvällsbelysning.

Vi kan lämna besked om bygglovet snabbare om alla handlingar är tydliga och finns med från början.

Kommunens bygglovsavdelning tar ut en avgift för bygglovet. Kostnaden varierar med typ av skylt, antal skyltar och storlek. Här kan du se avgifterna för byggloven: [www.kungsbacka.se/bygglovskostnad](http://www.kungsbacka.se/bygglovskostnad).

Ansök om bygglov direkt på [www.kungsbacka.se/bygglovsansokan](http://www.kungsbacka.se/bygglovsansokan).

Kungsbacka direkt svarar gärna på dina frågor  
0300-83 40 00 | [info@kungsbacka.se](mailto:info@kungsbacka.se)

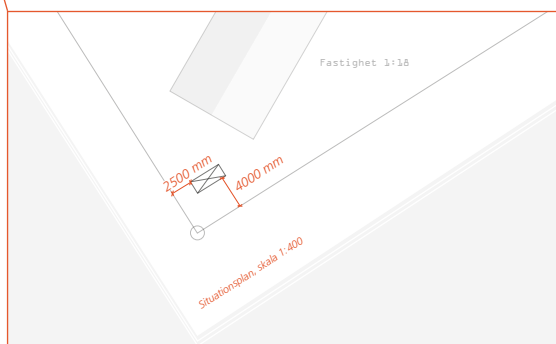
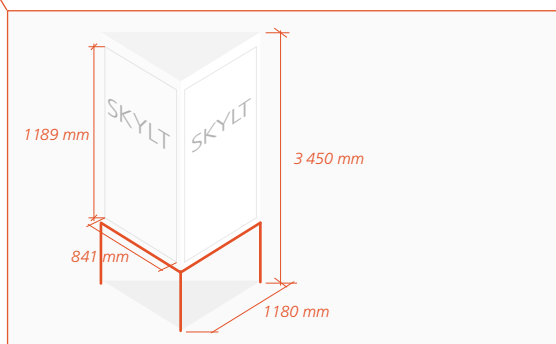
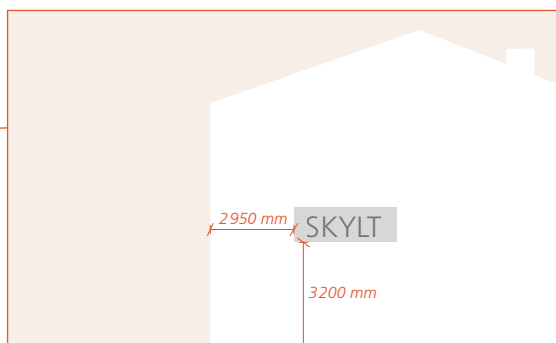
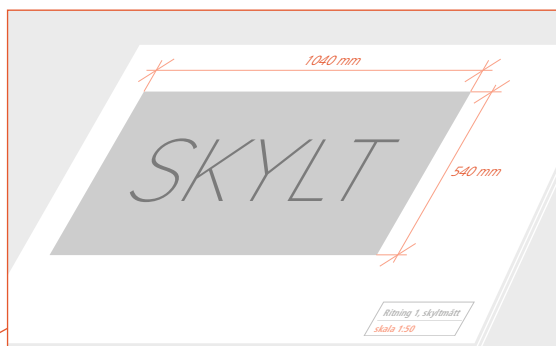

# Råd och riktlinjer för skyltar i Kungsbacka kommun

Informativa, tydliga och rätt placerade skyltar bidrar till en levande och välkomnande miljö i Kungsbacka stad och i kommunens tätorter.

Här har vi samlat råd och riktlinjer för var och hur olika sorters skyltar får sättas upp. Vi hoppas att de ska vara till god nytta.



**Kungsbacka**

Kungsbacka kommun • 434 81 Kungsbacka • 0300-83 40 00  
info@kungsbacka.se • kungsbacka.se